

CSR CSRI Technische Daten



CSR CSRI Technische Daten

VDI 2198

Spezifikation	1.1	Hersteller		OM			
	1.2	Typbezeichnung des Herstellers		CSR 12-16 ^{ac}		CSRI 12-16 ^{ac}	
	1.3	Antrieb: elektrisch (Batterie oder Netz), Diesel, Benzin, Brenngas		Elektrisch			
	1.4	Betriebsart: manuell, fußgelenkt, stehend, sitzend, Kommissionierstapler.		Sitzend			
	1.5	Tragfähigkeit	Q (Kg)	1200	1600	1200	1600
	1.6	Lastschwerpunkt	c (mm)	600			
	1.8	Lastentfernung, Mitte der Antriebsachse zur Gabelfläche	x (mm)	672 ⁽²⁾		647 ⁽²⁾⁽³⁾	
	1.9	Radstand	y (mm)	1475		1458 ⁽³⁾	
	Gewichte	2.1	Gewicht des Hubwagens (ohne Batterie)	kg	1260 ⁽⁴⁾		1249 ⁽⁴⁾
2.2		Achslast, beladen (vorn/hinten)	kg	1317 / 1612 ⁽⁴⁾	1336 / 1994 ⁽⁴⁾	1270 / 1649 ⁽⁴⁾⁽³⁾	1280 / 2039 ⁽⁴⁾⁽³⁾
2.3		Achslast, unbeladen (vorn/hinten)	kg	1262 / 468 ⁽⁴⁾		1251 / 468 ⁽⁴⁾	
Räder und Reifen	3.1	Reifen: Hartgummi, superelastisch, pneumatisch, Polyurethan		Vulkollan			
	3.2	Reifengröße (Fahrerseite) Antriebes Rad / Schwenkbares Laufrad	mm	250x80 / 125x50			
	3.3	Reifengröße (Lastseite)	mm	85 ↔ 60			
	3.5	Radanzahl: Antriebsseite / Lastseite (x= antriebes Rad)		1x-2 / 4			
	3.6	Lauffläche, vorn (Antriebsseite)	b ₁₀ (mm)	582			
	3.7	Lauffläche, hinten (Lastseite)	b ₁₁ (mm)	380			
	Abmessungen und	4.2	Hohe, Mast abgesenkt	h ₁ (mm)	2220 ⁽⁶⁾		2226 ⁽⁶⁾
4.3		Freier Hub	h ₂ (mm)	150 ⁽⁶⁾			
4.4		Hubhöhe	h ₃ (mm)	3444 ⁽⁶⁾			
4.5		Hohe, Mast ausgefahren	h ₄ (mm)	3975 ⁽⁴⁾⁽⁸⁾		3981 ⁽⁴⁾⁽⁸⁾	
4.6		Anfangshub	h ₅ (mm)	/ 80			
4.7		Hohe des Fahrerschuttdachs	h ₆ (mm)	2220 ⁽⁶⁾		2226 ⁽⁶⁾	
4.9		Sitzhöhe	h ₇ (mm)	890			
4.15		Gabelhöhe, abgesenkt	h ₁₃ (mm)	85		91	
4.19		Gesamtlänge	l ₁ (mm)	2220 ⁽⁵⁾		2225 ⁽³⁾⁽⁵⁾	
4.20		Länge zur Vorderseite der Gabeln	l ₂ (mm)	1070 ⁽⁵⁾		1075 ⁽³⁾⁽⁵⁾	
4.21		Gesamtbreite	b ₁ (mm)	886			
4.22		Gabelabmessungen	s/e/l (mm)	60 / 189 / 1150			
4.24		Ladebreite der Gabeln	b ₃ (mm)	680			
4.25		Maximale Gabelbreite	b ₅ (mm)	564			
Gesamtgröße Leistung		4.31	Bodenabstand, beladen, unter Mast	m ₁ (mm)	30		23,5
	4.32	Bodenabstand, Radstandmitte	m ₂ (mm)	30		23,5	
	4.33	Gangbreite für Paletten 1000 x 1200 in Querrichtung (1200 Gabelseite)	A _{st3} (mm)	2644		2639 ⁽³⁾	
	4.34	Gangbreite für Paletten 800 x 1200 in Längsrichtung (800 Gabelseite)	A _{st3} (mm)	2622		2626 ⁽³⁾	
	4.35	Lenkradius	Wa (mm)	1760		1743 ⁽³⁾	
	5.1	Fahrgeschwindigkeit: Beladen / unbeladen	km/h	8 / 10	7 / 10	8 / 10	7 / 10
	5.2	Hubgeschwindigkeit: Beladen / unbeladen	m/s	0,16 / 0,23	0,14 / 0,23	0,16 / 0,23	0,14 / 0,23
	5.3	Absenkgeschwindigkeit: Beladen / unbeladen	m/s	0,33 / 0,28			
	5.7	Abstufbarkeit KB 30': Beladen / unbeladen	%				
	5.8	Max. Abstufbarkeit KB 5': Beladen / unbeladen	%				
Motor	5.10	Bremsen		Elektrisch			
	6.1	Nennleistung Antriebsmotor S2 60min	kW	3			
	6.2	Nennleistung Hubmotor bei S3 15%	kW	3			
	6.3	Batterie gemäß Britischem Standard / IEC 254-; A, B, C		DIN A			
	6.4	Batteriespannung / Nennkapazität k5	V / Ah	24 / 440 (560-640)			
Sonstiges	6.5	Batteriegewicht (± 5%)	kg	372 (502 - 502)			
	8.1	Typ der Steuervorrichtung		Elektronisch			
	8.4	Geräuschpegel am Ohr des Fahrers gemäß DIN 12.053	dB (A)	< 70			

Die aufgeführten Daten sind unverbindliche Richtwerte.
Sie beziehen sich auf die Standardausstattung.

(1) Anwendung als Palettenhubwagen
(2) -10 mm mit tx-Mast
(3) Werte bei gehobenen Armen
(4) mit sx-Mast 3444 mm

(5) + 10 mm mit tx-Mast
(6) Siehe in Tabelle für anderen Mast
(7) +6 mm mit CSRI
(8) +554 mm mit aufgenommener Last

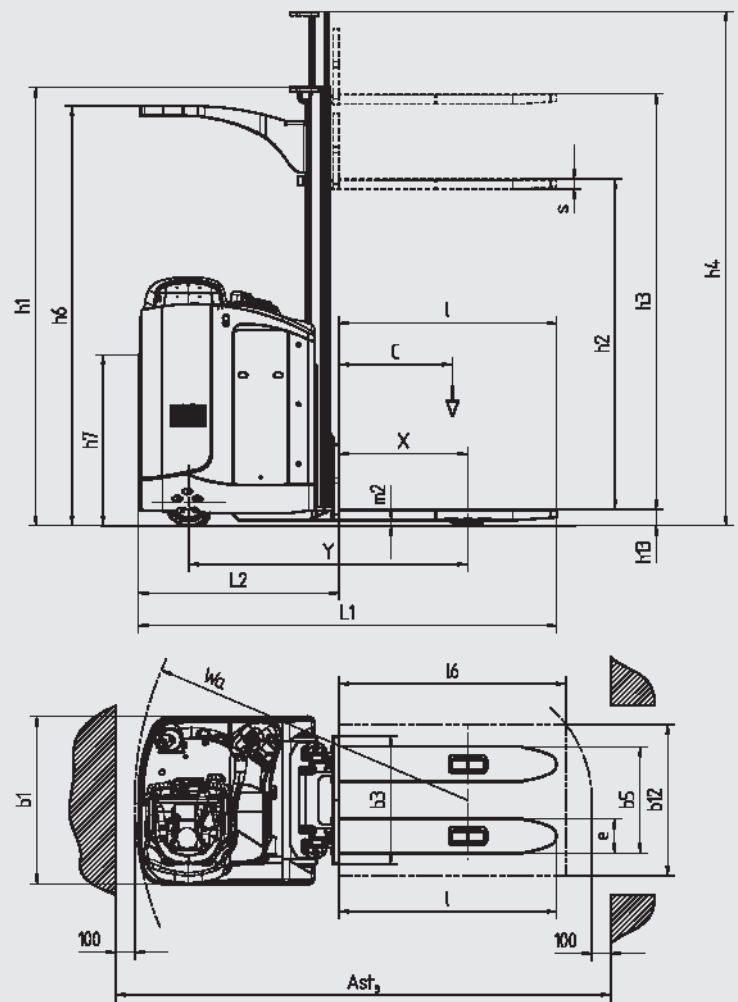
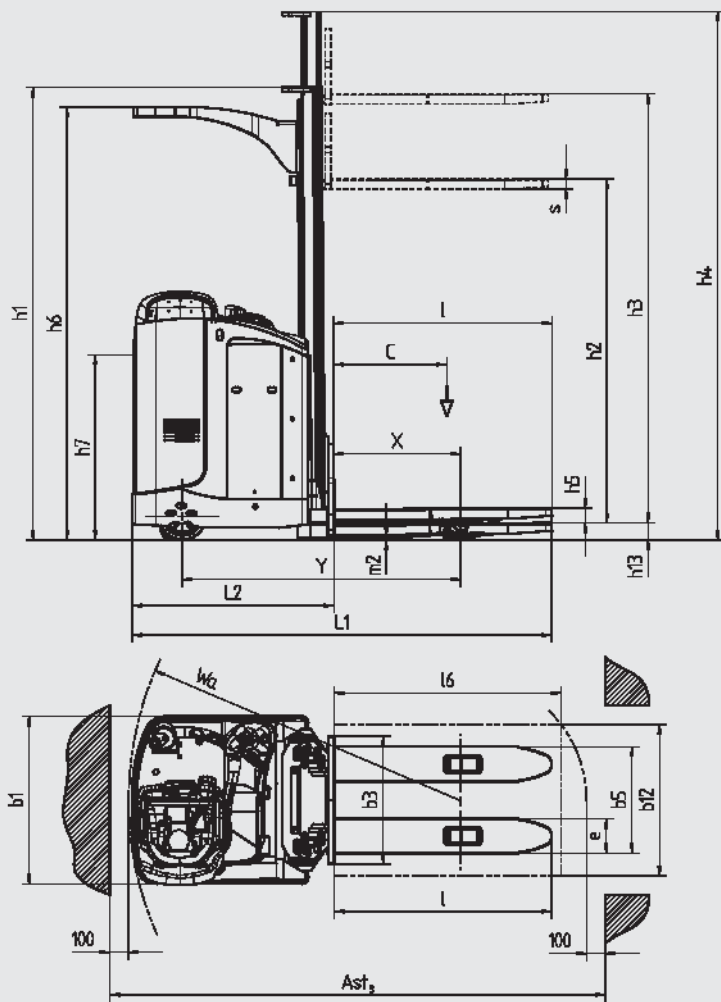

KENNDATEN ALTERNATIVER HUBVORRICHTUNGEN

Typo		Simplex					Duplex					Triplex		
h3	mm	3444	3544	3744	4144	4644	3444	3544	3744	4144	4644	4716	5166	5466
h3+h13	mm	3529	3629	3829	4229	4729	3529	3629	3829	4229	4729	4801	5251	5551
h1 ⁽¹⁾	mm	2220	2270	2370	2570	2820	2220	2270	2370	2570	2820	2070	2220	2320
h2	mm	150	150	150	150	150	1689	1739	1839	2039	2289	1539	1689	1789
h2'	mm	/	/	/	/	/	1722	1772	1872	2072	2322	1572	1722	1822
h4 ⁽¹⁾	mm	3975	4075	4275	4675	5175	3975	4075	4275	4675	5175	5247	5697	5997
Orest	kg	1100	1100	1000	900	800	1100	1100	1000	900	800	850	750	700

Mastplatte und Restleistung

CSR 12 16^{ac} – CSRI 12 16^{ac} Elektrische Sitz-Stapler



Die Stapler CSR^{acs} bewältigen mühelos jede Art von Stapelarbeiten in mittlerer Höhe und über mittlere bis lange Entfernungen. Für beide Modelle werden die äußerst bequeme und ergonomische Fahrposition und die einfache Wartung hervorgehoben. Die CSRI-Modelle sind standardmäßig mit Hubarmen ausgestattet und eignen sich somit zum Überqueren von Rampen und Bodenverbindungen.

Fahrgestell

Robuste Stahlkonstruktion bestehend aus dem Antrieb auf dem sich der Fahrersitz und alle Bedienelemente befinden, sowie einer Hubvorrichtung. Einfacher Zugang zum Motor für Wartungszwecke. Der 4-rädrige Aufbau sorgt für eine optimale Gewichtsverteilung und reduzierten Druck, wodurch die höchste Stabilität gewährleistet wird.

Fahrersitz

Geräumiger Fahrersitz für ergonomische Betriebsbedingungen. Die Serie CSR^{ac} ist mit einem hydraulisch gefederten Sitz mit verschiedenen Einstellstufen ausgestattet. Die Plattform wird hydraulisch entsprechend den Anforderungen des Fahrers eingestellt.

Lenkung

Elektrische Lenkung: geräuschfrei, mühelos durch den Fahrer aktivierbar. Das kleine Lenkrad ermöglicht eine hohe Geschwindigkeit und eine einfache Manövrierbarkeit.

Antrieb

Leistungsstarker 3kW Motor AC mit dreiphasiger Technologie. Hohe Leistung und optimaler Energieverbrauch durch das Kegelradgetriebe.

Hydrauliksystem

Kompaktes und leistungsstarkes Pumpenaggregat, über das Bedienfeld betrieben. Die hydraulischen Funktionen werden durch ein elektromagnetisches Ventil und ein Ventil zur Regelung der Absenkfunktion gesteuert. Ein Druckregelventil schützt das System vor einer Überlastung.

Bremmung

Eine elektromagnetische Bremse wirkt als Parkbremse. Der Hubwagen bremst gleichmäßig und schrittweise, wenn das Drosselventil betätigt wird, um den Hubwagen entgegengesetzt zu fahren. Der CSR^{ac} ist mit einem ABS-Bremssystem ausgestattet, das ein Blockieren des Antriebsrades während des Bremsens bei sehr geringen Bremsbereichen vermeidet. Das Ergebnis dessen ist eine starke Verbesserung der Sicherheit.

Batterie

Einfacher Zugang für Wartungsarbeiten von oben. Seitlicher Ausbau mit externer Batteriehalterung (optional).



Die technischen Daten sind Richtwerte.
OM Carrelli Elevatori behält sich vor, diese ohne Ankündigung zu verändern.

OM Carrelli Elevatori S.p.A.
Viale A. De Gasperi, 7
I-20020 Lainate (MI)
Tel.: +39(02)937 65-1
Fax: +39(02)937 65-450
www.om-mh.com