

XD XG 15 - 30

Gegengewicht-Gabelstapler von 1,5t bis 3,0t



Kompakt und Zuverlässig

Die verbrennungsmotorischen Diesel- und Treibgas-Gabelstapler von OM mit Tragfähigkeiten von 1,5t, 1,8t, 2,0t, 2,5t und 3,0t und einem Lastschwerpunkt Abstand von 500 mm, verbinden modernes Design und höchste Funktionalität. Die Baureihe XD/XG 15-30 verkörpert so die jüngste Weiterentwicklung von OM im Bereich verbrennungsmotorischer Gabelstapler: Komfort, Produktivität, Wartungsfreundlichkeit, Robustheit und der Reduzierung von Schadstoffemissionen.

DER MOTOR: Zum Einsatz kommen die neuen Industrie-Dieselmotoren von Yanmar sowie die Treibgas-Motoren von Nissan, welche speziell für den Einsatz in Flurförderzeugen entwickelt wurden, um die Einhaltung der Stufe IIIa – Richtlinie 97/68/EG für Schadstoffemissionen zu gewährleisten und auch bei anspruchsvollsten Anwendungen die höchste Zuverlässigkeit zu gewährleisten.

DIE HUBGERÜSTE Die Hubgerüste garantieren durch ihre hohe Drehsteifigkeit hohe Resttragfähigkeiten, die auch bei dem Einsatz von Anbaugeräten gewährleistet sind. Die Simplex-, Duplex- und Triplex Hubgerüste mit einem großen Sichtfenster garantieren eine erstklassige Sicht auf die Last.

DAS GETRIEBE UND DIE BREMSEN: Das hydrodynamische Getriebe mit Drehmomentwandler gewährleistet maximale Robustheit und Zuverlässigkeit. Durch das grosszügig dimensionierte Bremssystem wird die Sicherheit auch bei anspruchsvollen Anwendungen gewährleistet.

DIE HINTERACHSE: Die neue Lenkung ist kompakt und gewährleistet einen geringen Wenderadius. Auf Grund seiner hohen strukturellen Festigkeit bleibt der Gabelstapler immer gut ausbalanciert. Das Vorhandensein von Schmierstellen erlaubt ein müheloses Schmieren und verringert den Verschleiss und somit den Wartungsaufwand.





Ergonomisch und Bequem

Bei der Entwicklung der verbrennungsmotorischen Geräte zwischen 1,5t bis 3,0t wurde besonderes Augenmerk auf die Ergonomie und Bedienfreundlichkeit gelegt, um auch über viele Stunde ohne Pause arbeitenden Bedienern höchsten Komfort und Funktionalität zu gewährleisten. Hierfür kommen folgende OM-typische Ausstattungsmerkmale zum Einsatz: erschütterungsfreie Kabine, ergonomische Gestaltung von Sitz und Bedienhebeln, helles und gut lesbares Display, funktionelle Pedalsteuerung, geschlossenes Panoramadach, senkrechter und sichtoptimierter Auspuff, Schutzgitter am Gegengewicht, Sicherheitssystem OMISP.





DER FAHRERPLATZ

Das Fahrerplatzmodul ist nach dem FSC-System (Full Suspended Cab-System) aufgebaut. Das komplette Modul ist in erschütterungsfesten Lagern aufgehängt. Für müheloses und sicheres Erreichen des Arbeitsplatzes sorgen neben dem serienmäßigen Griff die breiten Trittstufen und das hohe Fahrzeugdach.

DER SITZ

Der Komfortsitz, die verstellbare Lenksäule und die ergonomische Anordnung aller Bedienelemente stellen einen hohen Grad an Komfort zur Verfügung und ermöglichen so langes und ermüdungsarmes Arbeiten.

DIE BEDIENHEBEL

Durch das moderne, hydraulische Bediensystem wird die Genauigkeit in allen Arbeitsphasen bei minimalem Kraftaufwand durch den Bediener gewährleistet. Die ergonomische Form der Hebel ermöglicht eine optimale Position der Hand bei der Steuerung aller Bedienelemente.

DAS DISPLAY

Das im Armaturenbrett integrierte Display liegt direkt im Blickfeld des Bediener und informiert ihn auch bei ungünstigen Lichtverhältnissen, unterstützt von akustischen Signalen, jederzeit über alle relevanten Parameter.

DIE PEDALSTEUERUNG

OM bietet serienmäßig das doppelte Fahrpedal an, mit dem die Fahrtrichtung geändert werden kann, ohne die Hände vom Lenkrad zu nehmen. Alternativ dazu kann wahlweise das klassische Gaspedal mit manuellem Fahrtrichtungsschalter neben dem Lenkrad bestellt werden. Außerdem verfügen alle verbrennungsmotorischen OM Gabelstapler über ein kombiniertes Pedal für das Bremsen und den Inbetrieb.

DIE SICHERHEIT

OM bezeichnet mit OMISP die folgenden Sicherheitssysteme, die als Standard bei der gesamten Produktpalette vorhanden sind:

- **Mast Safety System (MSS):** Blockierung aller hydraulischen Funktionen 1,5s nach dem Absteigen des Bediener bei laufendem Motor sowie bei jedem Ausschalten des Motors.
- **Elastische Lagerung der Lenkachse:** Auf Grund der speziellen Achsaufnahme erhöht sich die Fahr- und Lenkstabilität des Gabelstaplers. Es handelt sich um ein sicheres, dauerhaftes, mechanisches Stabilitätssystem, das nicht von empfindlichen und komplexen, elektronischen Bauteilen abhängig ist.
- **Doppelte Fahrtfreigabe (DECOM):** Das Gerät setzt sich erst in Bewegung, wenn Fahrtrichtungsschalter und Fahrpedal betätigt werden.



XD XG 15-30 Technische Daten

VDI 2198

Eigenschaften	1.1	Hersteller	OM	OM	OM	
			XD 15	XD 18	XD 20	
	1.2	Typzeichen des Herstellers	Diesel	Diesel	Diesel	
	1.3	Antriebsgruppe: Elektro - Diesel - Benzin - Treibgas - Netzelektro	Fahrer sitzend	Fahrer sitzend	Fahrer sitzend	
	1.4	Bedienung: von Hand - im Gehen - im Stand - sitzender Fahrer	1.5 ⁰⁾	1.8 ⁰⁾	2.0 ⁰⁾	
	1.5	Nenntragfähigkeit	Q (t)	500	500	
	1.6	Lastschwerpunktstand	c (mm)	395 ¹⁾	400 ¹⁾	
	1.8	Abstand der Gabelebene von der Vorderachse	x (mm)	400 ¹⁾	410 ¹⁾	
	1.9	Radstand	y (mm)	1400	1400	
Gewichte	2.1	Gewicht (fahrbereit)	kg	2580	2810	
	2.2	Achsgewicht bei Beladung mit Nennlast vorn / hinten	kg	3600 / 480	4100 / 510	
	2.3	Achsgewicht ohne Beladung vorn / hinten	kg	1140 / 1440	1140 / 1670	
Räder und Bereifung	3.1	Bereifung: SE = Superelastik - CU = Vollgummi - PN = Luftreifen		SE / PN (opt.)	SE / PN (opt.)	
	3.2	Reifengröße, vorn		Siehe Tabelle	Siehe Tabelle	
	3.3	Reifengröße, hinten		Siehe Tabelle	Siehe Tabelle	
	3.5	Räder: Anzahl vorn / Anzahl hinten (x = Antriebsräder)		2 x 2	2 x 2	
	3.6	Spurweite, vorn	b10 (mm)	955	955	
Maße und Raumbedarf	3.7	Spurweite, hinten	b11 (mm)	940	910	
	4.1	Neigung des Hubaggregats vorwärts / rückwärts	Grad	< 4050mm : 3° / 9° > 4050mm : 3° / 6°	< 4050mm : 3° / 9° > 4050mm : 3° / 6°	
	4.2	Minimale Höhe Außenabmessungen Gabelstapler	h1 (mm)	Siehe Tabelle	Siehe Tabelle	
	4.3	Freier Hub	h2 (mm)	Siehe Tabelle	Siehe Tabelle	
	4.4	Hubhöhe	h3 (mm)	Siehe Tabelle	Siehe Tabelle	
	4.5	Maximale Höhe Außenabmessungen Gabelstapler	h4 (mm)	Siehe Tabelle	Siehe Tabelle	
	4.7	Höhe Schutzdach	h6 (mm)	2145 ²⁾	2145 ²⁾	
	4.8	Sitzhöhe	h7 (mm)	1130	1130	
	4.12	Kupplungshöhe	h10 (mm)	380	380	
	4.19	Gesamtlänge	l1 (mm)	3190 ¹⁾	3225 ¹⁾	
	4.20	Länge einschl. Gabelrücken	l2 (mm)	2190 ¹⁾	2225 ¹⁾	
	4.21	Maximale Breite	b1/b2 (mm)	1120	1120	
	4.22	Gabelzinkenmaße	s/e/l (mm)	40x80x1000	45x100x1000	
	4.23	Gabelträgerplatte gemäß ISO 2328, Klasse / Typ A, B		2A	2A	
	4.24	Breite Gabelträgerplatte	b3 (mm)	1040 (mit IS 980)	1040 (mit IS 980)	
	4.31	Bodenfreiheit unter Hubgerüst (mit Last)	m1 (mm)	107	102	
	4.32	Bodenfreiheit Mitte Fahrwerk (mit Last)	m2 (mm)	127	127	
	4.33	Arbeitsgangbreite bei Palette 1.000 x 1.200 quer 1.200	Ast (mm)	3565 ¹⁾	3615 ¹⁾	
	4.34	Arbeitsgangbreite bei Palette 800 x 1.200 quer 800	Ast (mm)	3765 ¹⁾	3815 ¹⁾	
	4.35	Wendekreis	Wa (mm)	1895	1950	
	4.36	Kleinster Drehpunktstand von der Mitte des Fahrzeugs	b13 (mm)	480	480	
	Leistungen	5.1	Fahrgeschwindigkeit mit / ohne Last	km/h	20,5 / 21	20 / 20,5
		5.2	Hubgeschwindigkeit mit / ohne Last	m/s	0,63 / 0,69	0,65 / 0,69
		5.3	Senkgeschwindigkeit mit / ohne Last	m/s	0,50 / 0,42	0,51 / 0,42
		5.5	Zugkraft an der Anhängerkupplung (bei 2 km/h) mit / ohne Last	N	12250 / 8100 ⁵⁾	12100 / 8100 ⁵⁾
		5.7	Steigfähigkeit (bei 2 km/h) mit / ohne Last	%	27 / 27 ⁶⁾ (> 50M.I.) ⁷⁾	25 / 25 ⁶⁾ (48 M.I.) ⁷⁾
		5.9	Beschleunigungszeit (15 m) mit / ohne Last	s	5,0 / 4,4	5,0 / 4,4
5.10	Betriebsbremse		Mechanisch-hydraulisch	Mechanisch-hydraulisch		
Motor	7.1	Hersteller / Typzeichen		YANMAR 4TNE92	YANMAR 4TNE92	
	7.2	Max. Motorleistung	kW	34	34	
	7.3	Drehzahl bei max. Leistung	min -1	2450	2450	
	7.4	Zylinderzahl / Hubraum	cm 3	4/2650	4/2650	
	7.5	Kraftstoffverbrauch nach 2198 VDI-Zyklus (60 Zyklen/h)	l/h	2,7	3,0	
Sonstiges	8.1	Antriebsart		Hydrodyn. automatisch	Hydrodyn. automatisch	
	8.2	Arbeitsdruck für Anbaugeräte	bar	160	160	
	8.3	Ölstrom für Anbaugeräte (max. verfügbar)	l/min	35	35	
	8.4	Schalldruckpegel Fahrerohr	dB (A)	81	81	
	8.5	Anhängerkupplung, Art / Typ DIN		***	***	

Bei den aufgeführten Daten handelt es sich um unverbindliche Richtwerte, die sich auf die Standardausstattung beziehen

0) Die effektiven Tragfähigkeiten sind von der Position des Lastschwerpunktes, der Art der Hubvorrichtung, der Hubhöhe, der Bereifung und eventuellen Ausrüstungen abhängig.

1) Bei Hubgerüsten TX + 25 mm. Mit Seitenschieber + 20 mm. L1 berechnet mit Gabellänge 1.000mm

2) Erhältlich mit niedrigem Fahrerschutzdach. XDG 15-20: h6 = 2035mm. XDG 25-30: h6 = 2120

3) XDG 25: 1305 (27x10-12); 1640 (zw.) - XDG 30: 1185 (28x9-15); 1640 (zw.)

OM	OM	OM	OM	OM	OM	OM
XD 25	XD 30	XG 15	XG 18	XG 20	XG 25	XG 30
Diesel	Diesel	P.L.G.	P.L.G.	P.L.G.	P.L.G.	P.L.G.
Fahrer sitzend	Fahrer sitzend	Fahrer sitzend	Fahrer sitzend	Fahrer sitzend	Fahrer sitzend	Fahrer sitzend
2.5 ⁰⁾	3.0 ⁰⁾	1,5 ⁰⁾	1,8 ⁰⁾	2,0 ⁰⁾	2.5 ⁰⁾	3.0 ⁰⁾
500	500	500	500	500	500	500
482 ¹⁾	487 ¹⁾	395 ¹⁾	400 ¹⁾	410 ¹⁾	482 ¹⁾	487 ¹⁾
1620	1620	1400	1400	1400	1620	1620
3980	4475	2750	3020	3170	4000	4500
5775 / 705	6570 / 905	3600 / 480	4100 / 510	4500 / 630	5775 / 725	6575 / 925
1760 / 2220	1740 / 2735	1140 / 1440	1140 / 1670	1200 / 1930	1760 / 2240	1740 / 2760
SE / PN (opt.)	SE / PN (opt.)	SE / PN (opt.)	SE / PN (opt.)	SE / PN (opt.)	SE / PN (opt.)	SE / PN (opt.)
Siehe Tabelle	Siehe Tabelle	Siehe Tabelle	Siehe Tabelle	Siehe Tabelle	Siehe Tabelle	Siehe Tabelle
Siehe Tabelle	Siehe Tabelle	Siehe Tabelle	Siehe Tabelle	Siehe Tabelle	Siehe Tabelle	Siehe Tabelle
2 (4) x 2	2 (4) x 2	2 x 2	2 x 2	2 x 2	2 (4) x 2	2 (4) x 2
ein. 1007 / zw. 1237	ein. 1057 / zw. 1237	954	954	954	ein. 1007 / zw. 1237	ein. 1057 / zw. 1237
940	940	890	890	890	940	940
< 4450mm : 4° 30' / 9°	< 4450mm : 4° 30' / 9°	< 4050mm : 3° / 9°	< 4050mm : 3° / 9°	< 4050mm : 3° / 9°	< 4450mm : 4° 30' / 9°	< 4450mm : 4° 30' / 9°
> 4450mm : 4° 30' / 6°	> 4450mm : 4° 30' / 6°	> 4050mm : 3° / 6°	> 4050mm : 3° / 6°	> 4050mm : 3° / 6°	> 4450mm : 4° 30' / 6°	> 4450mm : 4° 30' / 6°
Siehe Tabelle	Siehe Tabelle	Siehe Tabelle	Siehe Tabelle	Siehe Tabelle	Siehe Tabelle	Siehe Tabelle
Siehe Tabelle	Siehe Tabelle	Siehe Tabelle	Siehe Tabelle	Siehe Tabelle	Siehe Tabelle	Siehe Tabelle
Siehe Tabelle	Siehe Tabelle	Siehe Tabelle	Siehe Tabelle	Siehe Tabelle	Siehe Tabelle	Siehe Tabelle
Siehe Tabelle	Siehe Tabelle	Siehe Tabelle	Siehe Tabelle	Siehe Tabelle	Siehe Tabelle	Siehe Tabelle
2222 ²⁾	2222 ²⁾	2145 ²⁾	2145 ²⁾	2145 ²⁾	2222 ²⁾	2222 ²⁾
1212	1212	1130	1130	1130	1212	1212
420	420	380	380	380	420	420
3605 ¹⁾	3710 ¹⁾	2795 ¹⁾	2800 ¹⁾	2810 ¹⁾	3605 ¹⁾	3710 ¹⁾
2605 ¹⁾	2710 ¹⁾	1795 ¹⁾	1800 ¹⁾	1810 ¹⁾	2605 ¹⁾	2710 ¹⁾
1180 ³⁾	1305 ³⁾	1120	1120	1120	1180 ³⁾	1305 ³⁾
45 / 100 / 1000	45 / 100 / 1000	40x80x1000	45x100x1000	45x100x1000	45 / 100 / 1000	45 / 100 / 1000
2A	3A	2A	2A	2A	2A	3A
1150 (opt. 1600)	1150 (opt. 1600)	1040 (mit IS 980)	1040 (mit is 980)	1040 (mit IS 980)	1150 (opt. 1600)	1150 (opt. 1600)
125 ⁴⁾	145 ⁴⁾	107	102	97	125 ⁴⁾	145 ⁴⁾
150	160	127	127	127	150	160
3940 ¹⁾	4025 ¹⁾	3565 ¹⁾	3615 ¹⁾	3730 ¹⁾	3939 ¹⁾	4025 ¹⁾
4139 ¹⁾	4225 ¹⁾	3765 ¹⁾	3815 ¹⁾	3930 ¹⁾	4139 ¹⁾	4225 ¹⁾
2257	2338	1895	1950	1985	2257	2338
850	850	480	480	480	850	850
20,5 / 21	20,5 / 21	20 / 20,5	20 / 20,5	20 / 20,5	20 / 20,5	20 / 20,5
0,51 / 0,53	0,51 / 0,53	0,66 / 0,70	0,64 / 0,70	0,55 / 0,60	0,49 / 0,52	0,48 / 0,52
0,48 / 0,44	0,48 / 0,44	0,50 / 0,42	0,51 / 0,42	0,45 / 0,35	0,48 / 0,44	0,48 / 0,44
16700 / 10500 ⁵⁾	16700 / 10300 ⁵⁾	12100 / 8100 ⁵⁾	12100 / 8100 ⁵⁾	12000 / 8500 ⁵⁾	15000 / 11000 ⁵⁾	15100 / 11000 ⁵⁾
26,5 / 25 ⁶⁾ (49 M.I.V.) ⁷⁾	21,5 / 21 ⁶⁾ (41 M.I.V.) ⁷⁾	29 / 24 ⁶⁾ (>40 M.I.V.) ⁷⁾	25,5 / 22,5 ⁶⁾ (>40 M.I.V.) ⁷⁾	23,5 / 23 ⁶⁾ (40 M.I.V.) ⁷⁾	24 / 24 ⁶⁾ (39,5 M.I.V.) ⁷⁾	20 / 21 ⁶⁾ (33 M.I.V.) ⁷⁾
4,8 / 4,3	5,1 / 4,3	4,7 / 4,2	4,9 / 4,3	5,0 / 4,4	5,1 / 4,5	5,3 / 4,6
Mechanisch-hydraulisch	Mechanisch-hydraulisch	Mechanisch-hydraulisch	Mechanisch-hydraulisch	Mechanisch-hydraulisch	Mechanisch-hydraulisch	Mechanisch-hydraulisch
YANMAR 4TNE98	YANMAR 4TNE98	NISSAN K 21	NISSAN K 21	NISSAN K 21	NISSAN K25	NISSAN K25
44	44	33	33	33	43	43
2450	2450	2450	2450	2450	2400	2400
4/3300	4/3300	4/2065	4/2065	4/2065	4/2488	4/2488
3,6	3,9	5,2	5,4	5,8	6,9	7,7
Hydrodyn. automatisch	Hydrodyn. automatisch	Hydrodyn. automatisch	Hydrodyn. automatisch	Hydrodyn. automatisch	Hydrodyn. automatisch	Hydrodyn. automatisch
160	160	160	160	160	160	160
60	60	35	35	40	60	60
81	81	80	80	80	80	80
***	***	***	***	***	-	-

4) XD/G 25: 95 mm (DX und TX); XD/G 30: 115 mm (DX und TX); (Bodenfreiheit unter Hubgerüst SX-DX-TX = 100mm)

5) Grenzwerte der Haftung im Vorwärtsgang mit f=0,9;

6) Grenzwerte der Haftung im Vorwärtsgang mit f=0,9; maximale Steigfähigkeit gemäß ISO 6293

7) Theoretischer Wert

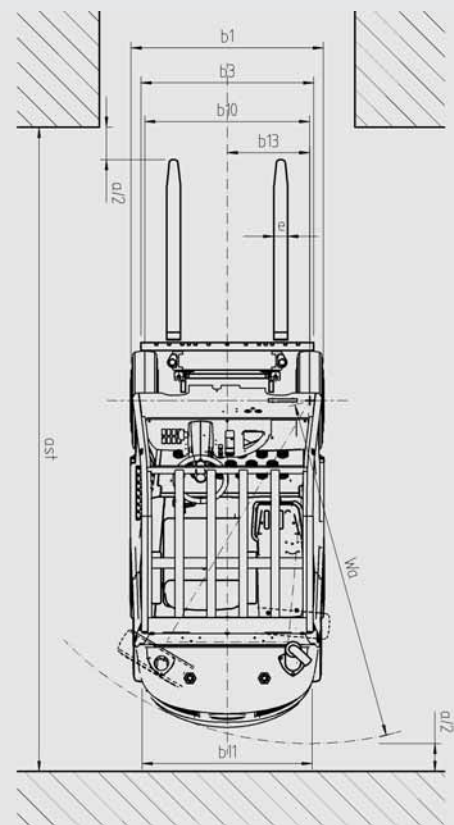
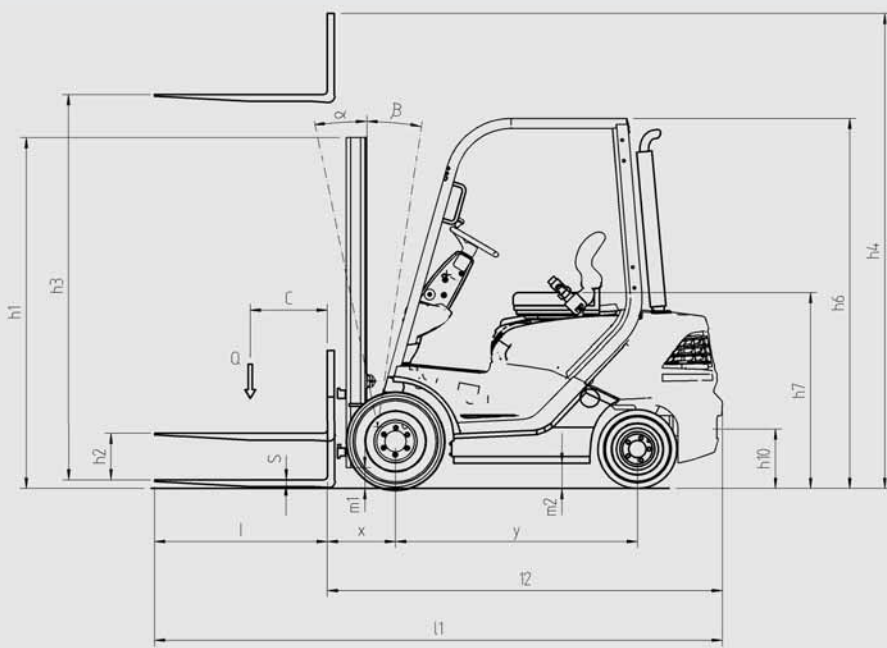

RESTTRAGFÄHIGKEITEN (SCHWERPUNKT 500MM) - SUPERELASTISCHE EINZELREIFEN

TYP	XD15 - XG15						XD18 - XG18						XD20 - XG20						XD25 - XG25						XD30 - XG30										
	h3	MIT IS		OHNE IS		POS*	h3	MIT IS		OHNE IS		POS*	h3	MIT IS		OHNE IS		POS*	h3	MIT IS		OHNE IS		POS*	h3	MIT IS		OHNE IS		POS*					
		max	3.3m	max	3.3m			max	3.3m	max	3.3m			max	3.3m	max	3.3m			max	3.3m	max	3.3m			max	3.3m	max	3.3m		max	3.3m	max	3.3m	max
SX 2 Stufen ohne Freihub	3330	1500	1500	1500	1500	1300	1300	3330	1800	1800	1800	1800	1600	1600	3350	2000	2000	2000	2000	1750	1750	3250	2500	2500	2500	2500	2200	2200	3250	3000	3000	3000	3000	2650	2650
	3630	1500	1500	1500	1500	1300	1300	3630	1800	1800	1800	1800	1600	1600	3650	2000	2000	2000	2000	1750	1750	3750	2500	2500	2500	2500	2200	2200	3750	3000	3000	3000	3000	2650	2650
	4030	1500	1500	1500	1500	1300	1300	4030	1800	1800	1800	1800	1600	1600	4050	2000	2000	2000	2000	1750	1750	4050	2500	2500	2500	2500	2200	2200	4050	3000	3000	3000	3000	2650	2650
	4530	1500	1500	1500	1500	1300	1300	4530	1800	1800	1800	1800	1600	1600	4550	2000	2000	2000	2000	1750	1750	4450	2500	2500	2500	2500	2200	2200	4450	3000	3000	3000	3000	2650	2650
DX 2 Stufen mit Freihub	5030	1450	1500	1500	1500	1250	1300	5030	1700	1800	1750	1800	1500	1600	5050	2000	2000	2000	2000	1750	1750	5050	2500	2500	2500	2500	2200	2200	5050	3000	3000	3000	3000	2650	2650
	2975	1500	1500	1500	1500	1300	1300	2975	1800	1800	1800	1800	1600	1600	2975	2000	2000	2000	2000	1750	1750	2950	2500	2500	2500	2500	2200	2200	2950	3000	3000	3000	3000	2650	2650
	3275	1500	1500	1500	1500	1300	1300	3275	1800	1800	1800	1800	1600	1600	3270	2000	2000	2000	2000	1750	1750	3250	2500	2500	2500	2500	2200	2200	3250	3000	3000	3000	3000	2650	2650
	3575	1500	1500	1500	1500	1300	1300	3575	1800	1800	1800	1800	1600	1600	3570	2000	2000	2000	2000	1750	1750	3750	2500	2500	2500	2500	2200	2200	3750	3000	3000	3000	3000	2650	2650
TX 3 Stufen mit Freihub	3975	1450	1500	1500	1500	1250	1300	3975	1800	1800	1800	1800	1600	1600	3970	2000	2000	2000	2000	1750	1750	4050	2500	2500	2500	2500	2200	2200	4050	3000	3000	3000	3000	2650	2650
	4470	1450	1500	1500	1500	1250	1300	4470	1750	1750	1800	1800	1550	1500	4465	2000	2000	2000	2000	1750	1750	4225	2400	2400	2450	2450	2100	2100	4225	3000	3000	3000	3000	2650	2650
	4770	1350	1500	1400	1500	1150	1300	4770	1600	1750	1650	1800	1400	1550	4765	2000	2000	2000	2000	1750	1750	4675	2250	2400	2300	2450	2000	2100	4675	2750	2950	2800	2950	2400	2600
	5220	1200	1500	1250	1500	1050	1300	5220	1450	1750	1500	1800	1250	1550	5215	1650	2000	1700	2000	1450	1450	5425	2100	2400	2150	2450	1850	2100	5425	2500	2950	2550	2950	2200	2600
	5770	1050	1500	1100	1500	900	1300	5770	1200	1750	1250	1800	1050	1550	5665	1300	2000	1350	2000	1150	1750	5875	1900	2350	1950	2400	1650	2050	5875	2100	2900	2150	2950	1800	2550
	6370	850	1500	900	1500	700	1300	6370	950	1700	1000	1750	800	1500	6265	950	2000	1000	2000	800	1750	6475	1500	2350	1550	2400	1300	2050	6475	1650	2900	1700	2950	1400	2550

RESTTRAGFÄHIGKEITEN (SCHWERPUNKT 500MM) - PNEUMATISCHE EINZELREIFEN

TYP	XD15 - XG15					XD18 - XG18					XD20 - XG20					XD25 - XG25					XD30 - XG30									
	h3	MIT IS		OHNE IS		POS*	h3	MIT IS		OHNE IS		POS*	h3	MIT IS		OHNE IS		POS*	h3	MIT IS		OHNE IS		POS*	h3	MIT IS		OHNE IS		POS*
		max	max	max	3.3m			max	max	max	3.3m			max	max	max	3.3m			max	max	max	3.3m			max	max	max	3.3m	
SX 2 Stufen ohne Freihub	3330	1500	1500	1300	1300	3330	1800	1800	1300	1300	3350	2000	2000	1750	1750	3250	2500	2500	2200	2200	3250	3000	3000	2650	2650					
	3630	1500	1500	1300	1300	3630	1800	1800	1300	1300	3650	2000	2000	1750	1750	3750	2500	2500	2200	2200	3750	3000	3000	2650	2650					
	4030	1500	1500	1300	1300	4030	1800	1800	1300	1300	4050	2000	2000	1750	1750	4050	2500	2500	2200	2200	4050	3000	3000	2650	2650					
	4530	1500	1500	1300	1300	4530	1800	1800	1300	1300	4550	2000	2000	1750	1750	4450	2500	2500	2150	2200	4450	2800	2900	2650	2650					
DX 2 Stufen mit Freihub	5030	1500	1500	1250	1300	5030	1800	1800	1250	1300	5050	1950	2000	1700	1750	5050	2500	2500	2100	2200	5050	2600	2700	2650	2650					
	2975	1500	1500	1300	1300	2975	1800	1800	1300	1300	2975	2000	2000	1750	1750	2950	2500	2500	2200	2200	2950	3000	3000	2650	2650					
	3275	1500	1500	1300	1300	3275	1800	1800	1300	1300	3270	2000	2000	1750	1750	3250	2500	2500	2200	2200	3250	3000	3000	2650	2650					
	3575	1500	1500	1300	1300	3575	1800	1800	1300	1300	3570	2000	2000	1750	1750	3750	2500	2500	2200	2200	3750	3000	3000	2650	2650					
	3975	1450	1500	1250	1300	3975	1750	1800	1250	1300	3970	2000	2000	1750	1750	4050	2500	2500	2200	2200	4050	3000	3000	2650	2650					

Mit Triplex Mast (3 Stufen mit Freihub) ist keine Luftbereifung erlaubt.
 * 1,5t/1,8t/2,0t: Zinkenverstellgeraet ATIB 17SFA2C003 mit IS
 * 2,5t: Zinkenverstellgeraet ATIB 17SFA2C0012 mit IS
 * 3,0t: Zinkenverstellgeraet ATIB 17SLL3C0002 mit IS

HUBGERÜSTVARIANTEN

		Simplex (2 Stufen ohne Freihub)					Duplex (2 Stufen mit Freihub)				Triplex (3 Stufen mit Freihub)						
XD 15 XG 15	Hubhöhe	h_3	mm	3330	3630	4030	4530	5030	2975	3275	3575	3975	4470	4770	5220	5770	6370
	Eingefahrene Bauhöhe	h_1	mm	2222	2372	2572	2822	3072	2022	2172	2322	2522	2072	2172	2322	2572	2772
	Ausgefahrene Bauhöhe	h_4	mm	3917	4217	4617	5117	5617	3562	3862	4162	4562	5057	5357	5807	6357	6957
	Freihub	h_2	mm	150	150	150	150	150	1362	1512	1662	1862	1412	1512	1662	1912	2112
XD 18 XG 18	Hubhöhe	h_3	mm	3330	3630	4030	4530	5030	2975	3275	3575	3975	4470	4770	5220	5770	6370
	Eingefahrene Bauhöhe	h_1	mm	2217	2367	2567	2817	3067	2017	2167	2317	2517	2067	2167	2317	2567	2767
	Ausgefahrene Bauhöhe	h_4	mm	3980	4280	4680	5180	5680	3650	3950	4250	4650	5145	5445	5895	6445	7045
	Freihub	h_2	mm	150	150	150	150	150	1362	1512	1662	1862	1412	1512	1662	1912	2112
XD 20 XG 20	Hubhöhe	h_3	mm	3350	3650	4050	4550	5050	2970	3270	3570	3970	4465	4765	5215	5665	6265
	Eingefahrene Bauhöhe	h_1	mm	2262	2412	2612	2862	3112	2012	2162	2312	2512	2062	2162	2312	2462	2662
	Ausgefahrene Bauhöhe	h_4	mm	4048	4348	4748	5248	5748	3648	3948	4248	4648	5158	5458	5908	6358	6958
	Freihub	h_2	mm	150	150	150	150	150	1445	1595	1745	1945	1495	1595	1745	1895	2095
XD 25 XG 25	Hubhöhe	h_3	mm	3250	3750	4050	4450	5050	2950	3250	3750	4050	4225	4675	5425	5875	6475
	Eingefahrene Bauhöhe	h_1	mm	2293	2543	2693	2893	3193	2098	2248	2498	2648	2110	2260	2510	2660	2860
	Ausgefahrene Bauhöhe	h_4	mm	3873	4373	4673	5073	5673	3573	3873	4373	4673	4860	5310	6060	6510	7110
	Freihub	h_2	mm	150	150	150	150	150	1462	1612	1862	2012	1475	1625	1875	2025	2225
XD 30 XG 30	Hubhöhe	h_3	mm	3250	3750	4050	4450	5050	2950	3250	3750	4050	4225	4675	5425	5875	6475
	Eingefahrene Bauhöhe	h_1	mm	2305	2555	2705	2905	3205	2110	2260	2510	2660	2110	2260	2510	2660	2860
	Ausgefahrene Bauhöhe	h_4	mm	4035	4535	4835	5235	5835	3735	4035	4535	4835	5010	5460	6210	6660	7260
	Freihub	h_2	mm	150	150	150	150	150	1325	1475	1725	1875	1325	1475	1725	1875	2075

RAEDER

TYP	Superelastik		Luftreifen		
	Vorn	Hinten	Vorn	Hinten	Hinten
XD 15 - XG 15	6.50 - 10 (std.)	85.00 - 8 (std.)	6.50 - 10/14 p.r.		5.00 - 8/8 p.r.
XD 18 - XG 18	6.50 - 10 (std.)	18 x 7 - 8 (std.)	6.50 - 10/14 p.r.		18x7 - 8/16 p.r.
XD 20 - XG 20	6.50 - 10 (std.)	18 x 7 - 8 (std.)	6.50 - 10/14 p.r.		18x7 - 8/16 p.r.
XD 25 - XG 25	7.00 - 12 (std. SX DX) / 27x10 - 12 (std. TX)	6.50 - 10 (std.)	7.00 - 12/16 p.r. (nein TX)		6.50 - 10/14 p.r.
	27x10 - 12 (breite SX DX)	23x9 - 10 (breite)	7.00 - 12/14 p.r. (zw.)		
	7.00 - 12 (zw.)				
XD 30 - XG 30	27x10 - 12 (std.)	6.50 - 10 (std.)	27X10 - 12/14 p.r. (no TX)		6.50 - 10/14 p.r.
	28x9 - 15 (schmal SX DX)	23x9 - 10 (breite)	7.00 - 12/14 p.r. (zw.)		
	7.00 - 12 (zw.)				

Standardausstattung: Industriemotor – Hydrodynamisches Getriebe – Vibrationsgedämpfte Fahrerschutzkabine mit breitem Sichtfeld – Ergonomischer Sitz mit Sicherheitsgurt – 3-Wege-Hydrauliksystem – Multifunktionales Display – Sicherheitssystem OMISP – Ablagefach – Flaschenhalter – Fahrtrichtungsumschaltung per Fußpedal - kombiniertes Inch- / Bremspedal – Verstellbare Lenksäule – Senkrechter Auspuff – Gabeln 1200mm – Superelastik-Bereifung – akustischer Alarm bei Rückwärtsfahrt – Griff zum Aufsteigen

Erhältliche Varianten: Simplex, Duplex und Triplex Hubgerüste bis zu 6,47 m – Seitenschieber – Zinkenverstellung – Lastschutzgitter – Verschiedene Kabinenoptionen – Scheinwerfer – manuelle Fahrtrichtungs-Handumschaltung – Ausstattung für staubhaltige Umgebungen – Diesel-Katalysator und Russpartikelfilter – Gabelzinken in unterschiedlichen Abmessungen – Luftbereifung – Breite Palette an Ausrüstungen für beliebige Anwendungen. Einsatzspezifische Anfragen werden durch die technische Abteilung hinsichtlich der Durchführbarkeit analysiert.

OM, Profis im Dienst des Kunden



- **DIE GABELSTAPLER:** Die umfangreiche Produktpalette wird von Fachleuten entwickelt und mit den modernsten Produktionssystemen hergestellt. Alle Phasen des Entwurfs und der Herstellung der Gabelstapler sind zertifiziert und entsprechen den strengsten EU-Bestimmungen.
- **DIE MIETE UND DER VERKAUF:** Auf Grund der Professionalität und Vielseitigkeit des Vertriebsnetzes von OM steht eine breite Palette von Lösungen für den Verkauf und die Vermietung für alle Arten von Kunden zur Verfügung.
- **OPTIONEN:** OM bietet für seine Gabelstapler Ausstattungsoptionen und Spezialausrüstungen an, die zertifiziert sowie direkt im Werk getestet wurden.
- **DER SERVICE:** OM kann auf ein Netz von über 200 Kundendienststellen im gesamten Territorium mit mehr als 2500 Technikern zählen, die für die Wartung und Reparatur der Gabelstapler spezialisiert sind. Schnelligkeit und Professionalität werden garantiert.
- **SCHULUNG FÜR TECHNIKER UND BEDIENER:** OM stellt seine Erfahrung und die Professionalität seines Teams zur Verfügung, um durch spezifische Kurse die Bediener und die Wartungstechniker des Fuhrparks von OM sowohl theoretisch als auch praktisch zu schulen.



OM Carrelli Elevatori S.p.A.
Viale A. De Gasperi, 7
I-20020 Lainate (MI)
Tel.: +39(02)937 65-1
Fax: +39(02)937 65-450
www.om-mh.com

